

### WARNING

THIS MACHINE CAN CAUSE PERSONAL INJURY! WEAR SAFETY GLASSES AT ALL TIMES AND KEEP FINGERS AWAY FROM SPINNER PLAT. FAILURE TO FOLLOW ALL SAFETY INSTRUCTIONS COULD RESULT IN INJURY.

#### Parts List

1. Econ Kit
2. American Hunter Hopper
3. 4 AA Batteries (not included)

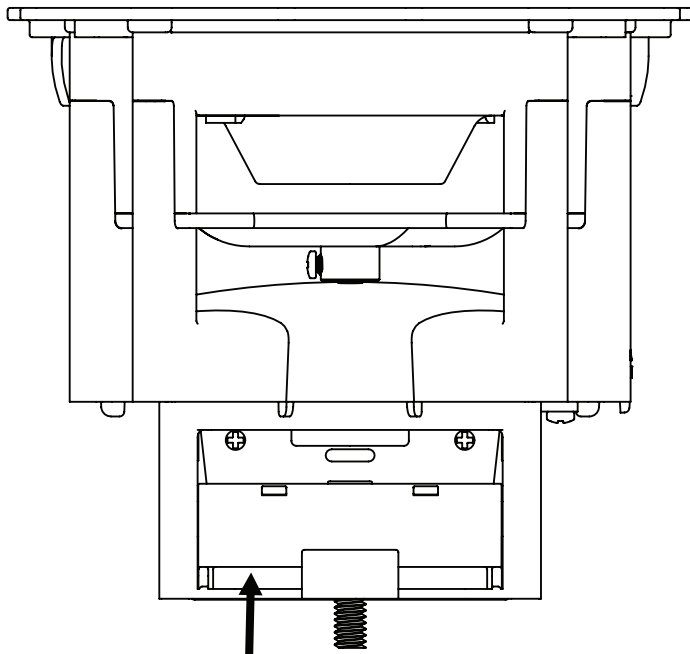

Battery Compartment

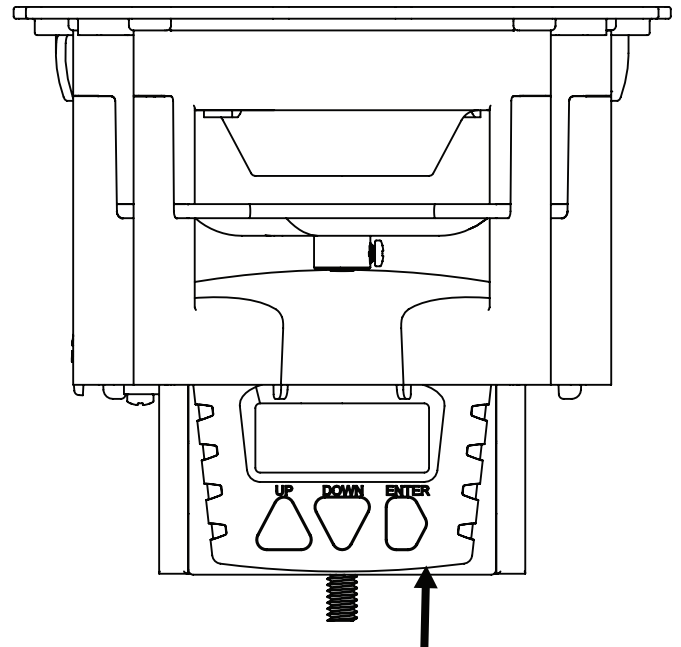

Digital Timer

#### Spin Plate Adjustment

With the Econ Kit, you are able to raise and lower the spin plate to accommodate different feed sizes.

1. Rotate spin plate to find Spin Plate Adjustment Screw.
2. Loosen screw and to slide Spin Plate to desired height.
3. After height adjustment is complete, tighten screw to lock Spin Plate into place.

## Digital Timer Instructions

Please read all instructions before attempting to set the clock

### Setting Current Time

1. From main screen press Right arrow to enter screen to adjust time.
2. The "Hour" indicator will begin to flash. Press Up or Down to adjust the hour. Press Right when complete.
3. The "Minute" indicator will flash. Press Up or Down to adjust the minute. Press Right when complete.
4. Press the Right arrow to continue on to Timer 1.

### Setting Feed Timers

1. The Timer set up screens will immediately follow the "Current Time" screen.
2. The "Hour" indicator will begin to flash. Press Up or Down to adjust the hour. Press Right when complete.
3. The "Minute" indicator will flash. Press Up or Down to adjust the minute. Press Right when complete.
4. The run time duration will flash. Press Up or Down to adjust the run time. Press Right when complete to return to the timer viewing screen. Press Right arrow to carry on to next timer.

**NOTE:** After Timer 4 has been set, pressing the RIGHT arrow will carry on to the Test Duration screen outlined next.

### Set Test Duration

1. The Test Duration screen will immediately follow the "Set Timer 4" screen.
2. The Up and Down arrows will increment/decrement the time, in seconds, that the test program will run.
3. Press the Right arrow to exit program mode and return to regular operation.



### Cancel Program feed time

To cancel a custom feed time, navigate to the "Duration" adjustment. Press the Up or Down arrow to navigate to the OFF setting and select it to disable this custom time.

### Test

1. Press and hold UP and DOWN arrow for 3 seconds to activate test. USE CAUTION! There is a 5 second delay and the test will begin.
2. Press the Right arrow during the timer countdown to cancel the test.  
**NOTE:** If for any reason you need to turn off the timer to reboot the clock, you need to wait for at least 20 seconds before turning the clock back on. Failure to do so may result in clock failure.

## Parts List

1	Hex Nut		4 pcs
2	Hex Bolt		4 pcs
3	Flat Washer		4 pcs

## LIMITED WARRANTY GSM

Outdoors warrants this product to the original purchaser to be free from defects in materials and workmanship, under normal use and conditions for a period of One Year from the date of the original purchase. Under this warranty, this unit will be replaced or repaired at our option, without charge for parts or labor, excluding batteries, for this period

This warranty is void if any of the following occur: 1. The warranty card was not sent in at the time of purchase 2. The unit is not owned by the original purchaser at the time of the warranty claim 3. The unit has been tampered with, opened or punctured 4. The unit has been physically abused

This shall be the exclusive written warranty of the original purchaser and neither this warranty or any other warranty, expressed or implied, shall extend beyond the 12-month period listed above. In no event shall HME's be liable for consequential damages, consequential property damage, or consequential personal injury. (Some states do not allow limitations on implied warranties or exclusions of consequential damages, so that these restrictions may not apply to you). This warranty gives you specific legal rights, and you may have other rights, which vary from state to state.

TOLL-FREE CUSTOMER SUPPORT (877) 269-8490

## FCC COMPLIANCE



**NOTE:** This equipment has been tested and found to comply with the limits for Class B digital device, pursuant to part 15 of the FCC Rules. These limits are designed to provide reasonable protection against harmful interference in a residential installation. This equipment generates uses and can radiate radio frequency energy and, if not installed and used in accordance with the instructions, may cause harmful interference to radio or television receptions, which can be determined by turning the equipment off and on, the user is encouraged to try to correct the interference by one or more of the following measure:

- Reorient or relocate the receiving antenna.
- Increase the separation between the equipment and the receiver.
- Connect the equipment into an outlet on a circuit different from that to which the receiver is connected.
- Consult the dealer or an experienced radio/TV technician for help.

**Caution:** Changes or Modifications not expressly approved by the party responsible could void the user's authority to operate this device.

Product specifications are subject to change. Good Sportsman Marketing, LLC is not responsible for any photographic or typographical errors.

May be protected by one or more U.S. Patent numbers: 6,735,387 / 6,768,868 / 6,834,162 / 7,149,422 / 7,308,196 / 7,593,632 / 7,710,457 / 8,895,926.

This device complies with Canada ICES-003(B)/NMB-3(B)

### Contact Us

Phone: 1.877.269.8490

Website: [www.gsmoutdoors.com](http://www.gsmoutdoors.com)

### GSM, LLC

P.O. Box 535189

Grand Prairie, TX 75053-9504

### ⚠ WARNING

CETTE MACHINE PEUT PROVOQUER DES BLESSURES! PORTEZ DES LUNETTES DE SÉCURITÉ EN TOUT TEMPS ET TENEZ VOS DOIGTS ÉLOIGNÉS DE LA PLAQUE DU SPINNER. LE NON-RESPECT DE TOUTES LES CONSIGNES DE SÉCURITÉ PEUT ENTRAÎNER DES BLESSURES.

#### Parts List

1. Econ Kit
2. American Hunter Hopper
3. Batterie de AA (non incluse)

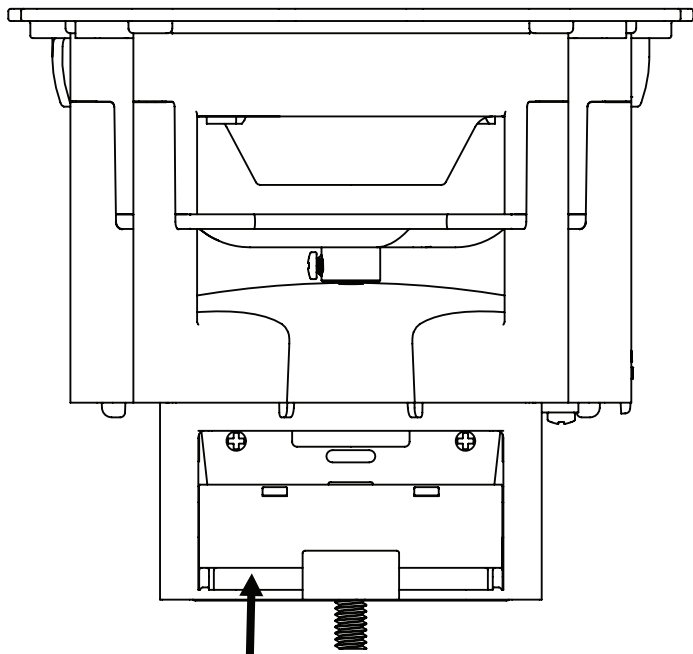

Compartiment à piles

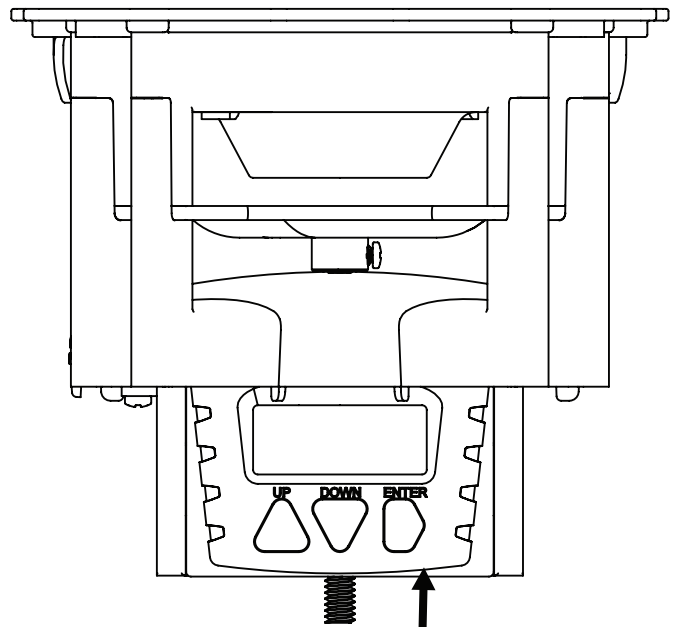

Minuterie numérique

#### Réglage de la plaque tournante

Avec le XDE-Pro, vous pouvez soulever et abaisser la plaque tournante pour s'adapter à différentes tailles d'alimentation.

1. Tournez la plaque de rotation pour trouver la vis de réglage de la plaque de rotation.
2. Desserrez la vis et faites glisser la plaque de rotation à la hauteur souhaitée.
3. Une fois le réglage de la hauteur terminé, serrez la vis pour verrouiller la plaque de rotation en place.

## Instructions de la minuterie numérique

Veuillez lire toutes les instructions avant d'essayer de régler l'horloge

### Réglage de l'heure actuelle

1. Depuis l'écran principal, appuyez sur la flèche droite pour accéder à l'écran et régler l'heure.
2. L'indicateur «Heure» commencera à clignoter. Appuyez sur Haut ou Bas pour régler l'heure. Appuyez sur Droite lorsque vous avez terminé.
3. L'indicateur «Minute» clignote. Appuyez sur Haut ou Bas pour régler les minutes. Appuyez sur Droite lorsque vous avez terminé.
4. Appuyez sur la flèche droite pour passer à la minuterie 1.

### Réglage des minuteries d'alimentation

1. Les écrans de configuration de la minuterie suivront immédiatement l'écran «Heure actuelle».
2. L'indicateur «Heure» commencera à clignoter. Appuyez sur Haut ou Bas pour régler l'heure. Appuyez sur Droite lorsque vous avez terminé.
3. L'indicateur Minute clignote. Appuyez sur Haut ou Bas pour régler les minutes. Appuyez sur Droite lorsque vous avez terminé.
4. La durée du temps d'exécution clignote. Appuyez sur Haut ou Bas pour régler la durée d'exécution. Appuyez sur Droite lorsque vous avez terminé pour revenir à l'écran de visualisation de la minuterie. Appuyez sur la flèche droite pour passer à la minuterie suivante.

**REMARQUE: Une fois la minuterie 4 réglée, appuyez sur la flèche DROITE pour passer à l'écran Durée du test décrit ci-de sous.**

### Définir la durée du test

1. L'écran Durée du test suivra immédiatement l'écran «Régler la minuterie 4».
2. Les flèches haut et bas incrémentent / décrémentent le temps, en secondes, d'exécution du programme de test.
3. Appuyez sur la flèche droite pour quitter le mode programme et revenir au fonctionnement normal.

### Annuler le temps d'alimentation du programme



Pour annuler un temps d'alimentation personnalisé, accédez au réglage «Durée». Appuyez sur la flèche Haut ou Bas pour accéder au paramètre OFF et sélectionnez-le pour désactiver cette heure personnalisée.

### Tester

1. Appuyez et maintenez la flèche HAUT et BAS pendant 3 secondes pour activer le test. FAITES ATTENTION! Il y a un délai de 5 secondes et le test commencera.
2. Appuyez sur la flèche droite pendant le compte à rebours du minuteur pour annuler le test.

**REMARQUE: Si, pour une raison quelconque, vous devez désactiver la minuterie pour redémarrer l'horloge, vous devez attendre au moins 20 secondes avant de la rallumer. Ne pas le faire peut entraîner une défaillance de l'horloge.**

## Parts List

1	Écrou hexagonal		4 pcs
2	Boulon à tête hexagonale		4 pcs
3	Rondelle plate		4 pcs

## GARANTIE LIMITÉE GSM

Outdoors garantit ce produit à l'acheteur d'origine comme étant exempt de défauts de matériaux et de fabrication, dans des conditions normales d'utilisation et pour une période d'un an à compter de la date de l'achat d'origine. Sous cette garantie, cet appareil sera remplacé ou réparé à notre discrétion, sans frais pour les pièces ou la main-d'œuvre, à l'exclusion des batteries, pour cette période

Cette garantie est nulle si l'un des événements suivants se produit: 1. La carte de garantie n'a pas été envoyée au moment de l'achat ou 2. L'appareil n'appartient pas à l'acheteur d'origine au moment de la demande de garantie 3. L'appareil a été falsifié avec, ouvert ou percé 4. L'unité a été victime de violence physique

Il s'agit de la garantie écrite exclusive de l'acheteur d'origine et ni cette garantie ni aucune autre garantie, expresse ou implicite, ne s'étendra au-delà de la période de 12 mois indiquée ci-dessus. En aucun cas, HME ne sera responsable des dommages indirects, des dommages matériels consécutifs ou des blessures corporelles consécutives. (Certains États n'autorisent pas les limitations des garanties implicites ou les exclusions des dommages indirects, de sorte que ces restrictions peuvent ne pas s'appliquer à vous). Cette garantie vous donne des droits légaux spécifiques, et vous pouvez avoir d'autres droits, qui varient d'un état à l'autre.

SERVICE À LA CLIENTÈLE SANS FRAIS (877) 269-8490

## CONFORMITÉ FCC



REMARQUE: Cet équipement a été testé et jugé conforme aux limites de la classe B numérique

conformément à la partie 15 des règles de la FCC. Ces limites sont conçues pour fournir des protection contre les interférences nuisibles dans une installation résidentielle. Cet équipement génère des utilisations et peut émettre de l'énergie de radiofréquence et, s'il n'est pas installé et utilisé conformément aux instructions, peut provoquer des interférences nuisibles aux réceptions de radio ou de télévision, qui peuvent être déterminé en éteignant puis en rallumant l'équipement, l'utilisateur est encouragé à essayer de corriger ingérence par une ou plusieurs des mesures suivantes:

- Réorientez ou déplacez l'antenne de réception.
- Augmentez la distance entre l'équipement et le récepteur.
- Connectez l'équipement à une prise sur un circuit différent de celui auquel le récepteur est connecté.
- Consultez le revendeur ou un technicien radio / TV expérimenté pour obtenir de l'aide.

Attention: les changements ou modifications non expressément approuvés par la partie responsable peuvent annuler le droit de l'utilisateur à utiliser cet appareil.

Les spécifications des produits sont susceptibles de changer. Good Sportsman Marketing, LLC n'est pas responsable de toute erreur photographique ou typographique. Peut être protégé par un ou plusieurs numéros de brevet américain: 6,735,387 / 6,768,868 / 6.834.162 / 7.149.422 / 7.308.196 / 7.593.632 / 7.710.457 / 8.895.926.

Cet appareil est conforme au Canada ICES-003 (B) / NMB-3 (B)

### Nous Vontacter

Téléphone: 1.877.269.8490

Site Internet: [www.gsmoutdoors.com](http://www.gsmoutdoors.com)

### GSM, LLC

P.O. Box 535189

Grand Prairie, TX 75053-9504